

ENERGIE CONVENTIONELLE
POUR TRANSFERT DE FLUIDE

XL Techniques

Distributeur FRONTIER



Conforme
ATEX, MID,
CE

Le Frontier est un distributeur qui combine:

FIABILITÉ: Le distributeur Frontier offre une construction de qualité avec une structure robuste pour une solidité optimale. La structure en acier galvanisé protège le distributeur contre toutes les conditions météorologiques et les rayures.

FLEXIBILITÉ ET ADAPTABILITÉ: Le Frontier offre une flexibilité totale avec différents débits, ainsi qu'une compatibilité avec les biocarburants et possède une large gamme de protocoles de communication.

QUALITÉ: Le Frontier est un appareil solide et digne confiance. Il offre une grande facilité d'utilisation accompagnée d'une large gamme d'options disponibles.



1 ou 2 produits avec jusqu'à 4 pistolets et 4 écrans

Écrans LCD combinés avec LED et PPU

Diesel, Biodiesel, Sans Plomb, E15, E85

Unité de pompage Gilbarco et compteur à piston C+

Construction en acier galvanisé

Flexible et pistolets de marque Elaflex

Moteur électrique : 400V +/- 10%, 50Hz

Électronique Sandpiper II (E101)

Protocoles de communication : IFSF, 2-Fils

Pumalan, ER3, ATCL..

Environnement : -20°C à +40°C

Débit standard : 40 lpm

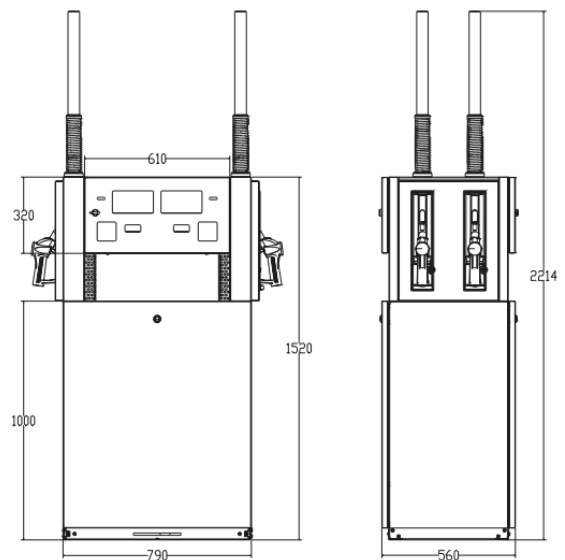

Options:

Haut débit (70 lpm) et ultra haut débit (120 lpm)

Bouton de sélection de la vitesse 40/70

Bras aériens et structure en acier inoxydable

Protection corrosion

Connexion satellite pour les modèles à très haut débit

Totalisateurs électromécaniques non réinitialisables à 7 chiffres

XL Techniques

5 RUE DES GRANDES PIÈCES - ZI EURESPACE SUD
25 770 SERRE-LES-SAPINS
03 81 41 31 27 - WWW.XLTECHNIQUES.COM