

ENERGIE CONVENTIONNELLE  
POUR TRANSFERT DE FLUIDE

*XL Techniques*

P 1000 R



Conforme  
ATEX et MID

Le P 1000R (simple distribution) combine :

- Flexibilité et Précision dans une conception compacte
- Espace optimisé pour la pompe
- Appareil compatible avec tout type de carburants
- Connection avec un système de gestion extérieur.

Calculateur : eMC<sup>2</sup>

Tuyau : Ø16, 19, 21, 25 mm (EN1360/EN13483)

Types de carburant : Essence | Diesel | Biodiesel | Ethanol (E85) (1)

Débit : 10, 40, 80, 130 L/min

(1) Disponible uniquement avec les pompes à pression

**Construction** : Acier de carbone galvanisé – Inox

**Mesureur** : Déplacement positif, volume mesuré avec 4 pistons

**Filtre** : Acier inoxydable, 100 µ

**Protocoles** : PETROTEC, HDX (GILBARCO TM)

**Moteur** : Triphasé, 50/60HZ EEX

**Tuyau flexible** : Fibre renforcée norme EN 1360

**Pistolet** : ZVA2 Slimline avec raccord cassant

**Dimensions** : 573 x 529 x 1359 mm

**Poids** : 50 – 100 Kg

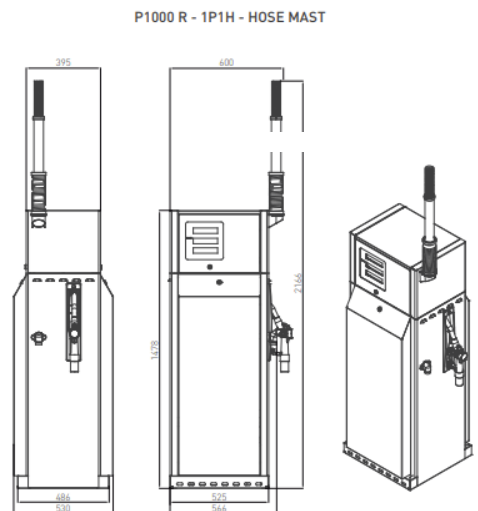
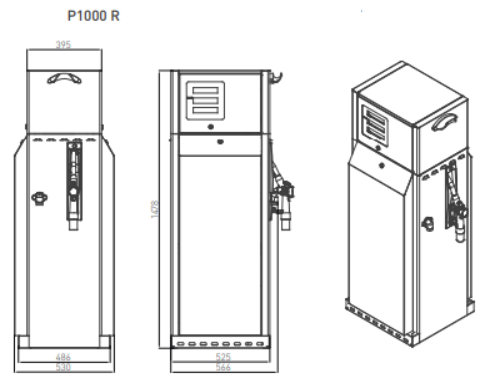

---

---

**Options:**

Submersible – Alimentation monophasée – Bras aériens  
– Arrêt d'urgence – Peinture personnalisée – Raccord  
cassant – Satellite

Autres sur demande



*XL Techniques*

5 RUE DES GRANDES PIÈCES - ZI EURESPACE SUD  
25 770 SERRE-LES-SAPINS  
03 81 41 31 27 - WWW.XLTECHNIQUES.COM